



ESCALIERS RAUX-GICQUEL

Escaliers personnalisés sur mesure

Une passion toujours intacte



ESCALIERS RAUX-GICQUEL

Escaliers personnalisés sur mesure

Sommaire

- | | | | |
|----------------------|------|--------------------------|------|
| → Gamme Design | p4 | → Gamme Épure | p 26 |
| → Gamme Metal Éclat | p 6 | → Gamme Style | p 28 |
| → Gamme Métal Fusion | p 8 | → Gamme Tradition | p 30 |
| → Gamme Métal Absolu | p 10 | → Gamme Paysage | p 32 |
| → Gamme Apesanteur | p 12 | → Gamme Exception | p 34 |
| → Gamme Équilibre | p 14 | → Options | p 36 |
| → Gamme Forest | p 16 | → Normes | p 43 |
| → Gamme Nautile | p 18 | → Pose de votre escalier | p 43 |
| → Gamme Rivage | p 20 | | |
| → Gamme Horizon | p 22 | | |
| → Gamme Atmosphère | p 24 | | |

→ PLUS DE 30 ANS DE PASSION À VOTRE SERVICE !

Durant toutes ces années, la société Raux-Gicquel a toujours été animée par la volonté de vous proposer des **produits** et des **services** de **qualité**.

Mais aujourd'hui, la qualité n'est plus le seul critère de satisfaction. La **création** et l'**innovation** sont devenues des vecteurs incontournables dans l'élaboration des escaliers actuels. C'est pourquoi la société Raux-Gicquel a développé de **nouveaux outils de conception** et de fabrication, avec notamment l'implantation de l'ensemble de ses structures sur 5 000 m². Cette nouvelle gestion des flux de fabrication nous permet désormais de vous proposer des réalisations **alliant** la qualité du "**sur-mesure**" à une véritable **rapidité d'exécution**.

La création et l'innovation, vous les retrouverez aussi dans ce catalogue avec de **nouvelles gammes** et de **nouveaux modèles** d'escalier. Cette **évolution** traduit incontestablement notre **volonté de répondre à toutes vos attentes** en termes de **styles**, d'**implantations** et de **finitions**. Néanmoins, notre entreprise n'a pas oublié son histoire et son expérience. Elle conserve en son sein un **savoir-faire pragmatique** qui lui permet de mettre en œuvre aussi bien des escaliers de type "historique" que des escaliers "contemporains".
C'est la force des Escaliers Raux Gicquel !

Aujourd'hui, grâce à votre confiance et aux valeurs de notre métier, notre passion est toujours intacte.

La direction



La Société RAUX GICQUEL
est certifiée ISO 9001 depuis 2008



← **De-1**
Escalier
1/4 tournant
milieu sans
contremarches,
limons travaillés
en découpés
dessus dessous,
laquage blanc.



← **De-2**
Escalier
1/4 tournant
bas avec
contremarches,
marches en chêne,
rampe finissant
sous dalle.



Escaliers issus d'un concept
esthétique prenant en compte
les contraintes techniques
et fonctionnelles d'un
projet architectural

G A M M E D E S I G N
Quand l'esthétique s'allie au fonctionnel

De-3 →
Escalier
2/4 tournant en
frêne sans contre-
marches en
1^{ère} volée, avec
contremarches
en 2^e volée,
limons découpés
dessus,
remplissage
4 lisses inox
cintrées.



De-5 →
Escalier 1/4 tournant milieu laqué
noir, poteau de départ et
intermédiaire métallique,
main courante bois laquée
noire, marches en frêne.

De-4 ↓
Détail poteau T9.





➤ **Me-1** : Vue garde-corps étage avec soubassement vitrage 44/2 clair sur pinces.

Me-2 →
possibilité de remplissage par rond inox, câbles inox ou rond métal laqué.



Escaliers sur structures bois avec poteaux et lisses métalliques

GAMME MÉTAL ÉCLAT

P u i s s a n c e d e s c o n t r a s t e s b o i s - m é t a l



➤ **Me-3** : vue sur soubassement tôle métal thermolaquée (6 motifs au choix).

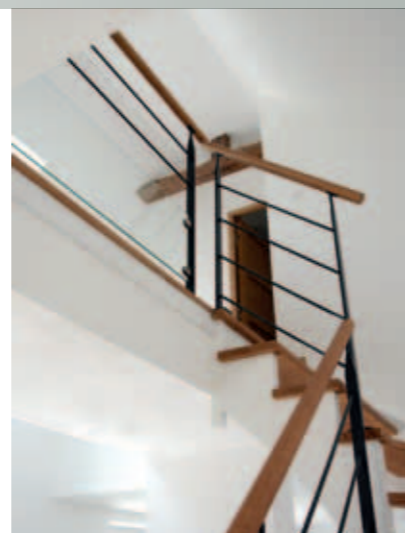

↖ **Me-5** →

Escalier 1/4 tournant milieu sans contremarches sur limons de murs et crémaillères dite à "l'anglaise" laqué blanc, marches et mains courantes en chêne, rampe métal laquée.



← **Me-4** :
Détail.



← **Mf-1 :**
Escalier
1/4 tournant bas,
Sans contremarches
limon continu en
bois exotique rouge,
marches en frêne,
poteaux rond inox.



← **Mf-2 :**
Escalier
2/4 tournant,
Sans contremarches,
limon design
laqué blanc,
marches en chêne,
poteaux plats inox.



Escaliers sur
structure bois avec
poteaux et lisses inox

GAMME MÉTAL FUSION
Entre reflets du bois et brillance de l'inox



Mf-3 →
Escalier
1/4 tournant
milieu avec palier,
crémaillères
découpées
en hêtre,
rampe à
poteaux
rond inox.

Mf-4 →
Escalier 1/4 tournant
milieu sur structure
à limon central laqué noir,
marches en frêne rampe
à poteaux ronds inox
(possibilité pour main
courante en bois naturel,
bois laqué, ou inox.
Remplissage des rampes
en rond inox ou
câbles inox).



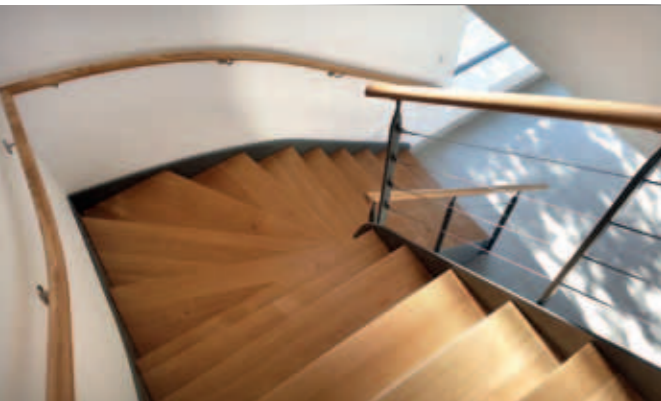

Ma-2 →
Escalier à limon
métallique gamme
design en
découpe dessus,
rampe vitrée.



↗ **Ma-1** : Escalier à structure métallique dite limon à la « française » thermolaqué, marches et mains courantes en chêne, poteau plat métal et câbles inox (norme PMR).



Escalier en structure métallique avec habillage des marches en bois.

GAMME MÉTAL ABSOLU
Force et chaleur sur limon métal



↗ **Ma-4** : Escalier sur limon central métallique thermolaqué, marches en bois exotique jaune.

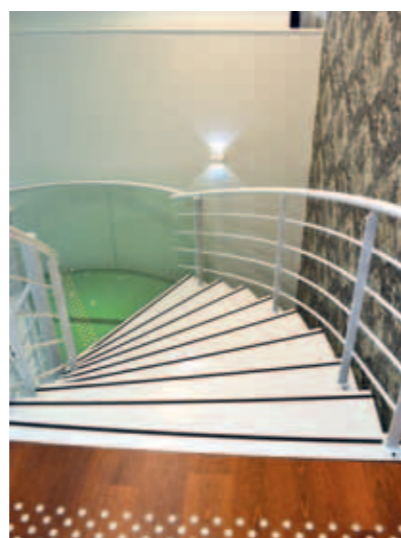

← **Ma-3** : Escalier débillardé métallique avec palier verre.

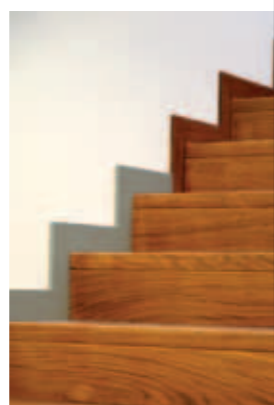

↔ **Ma-5** →
Escalier ERP métallique avec limon design découpe dessus dessous, rampe et main courante murale avec débord, bande antidérapante, nez de marche sans débord.



↳ Ap-1 →

Escalier droit avec crémaillère murale sans plinthe et nez de marche sans débord, balustres verticaux formant claustra. [Exemple d'aménagement sous Escalier].



Escaliers réalisés sur crémaillère désaxée créent une sensation aérienne. Grand choix d'essences, et de matériaux

GAMME APE

Sensations aériennes

SANTEUR

sur crémaillère

Ap-2 →
Escalier ¼ tournant avec marches et contremarches sans débord, crémaillère porteuse désaxée. Réalisable avec ou sans contremarches.



Ap-2 →
Escalier ¼ tournant avec marches et contremarches sans débord, crémaillère porteuse désaxée donnant une sensation aérienne. Leur configuration est possible avec tous les modèles de rampes. Réalisable avec ou sans contremarches.



↳ Ap-2 →
Détail.



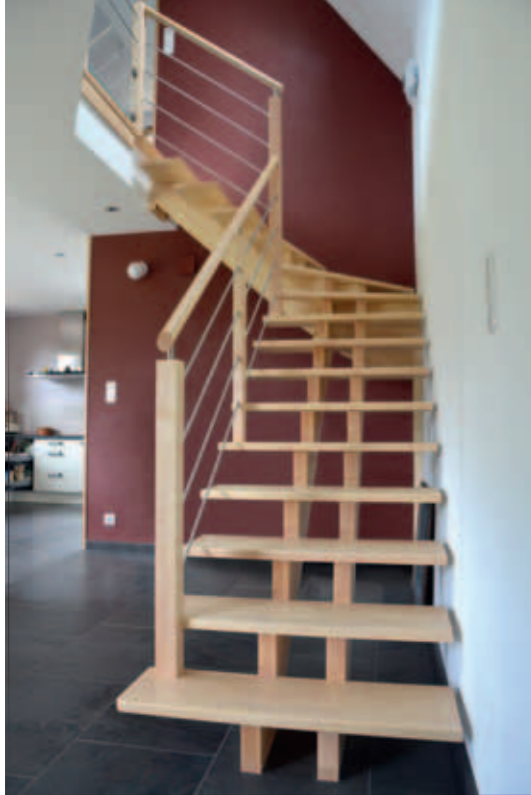

Eq-2 →
Escalier 1/4 tournant
bas en bois exotique
jaune double
crémaillères
resserrées,
main courante
ronde.



← Eq-1
Escalier
1/4 tournant milieu
en frêne blanc
poteau T6 remplissage
rampe par lisses inox,
main courante ronde.



Escaliers en double-crémaillère
alliant style aérien et
souplesse de configuration.

GAMME ÉQUILIBRE

Espace et lumière sur double crémaillère



← Eq-3 :
Escalier
en en bois
exotique jaune
brut de ponçage
non vernis.

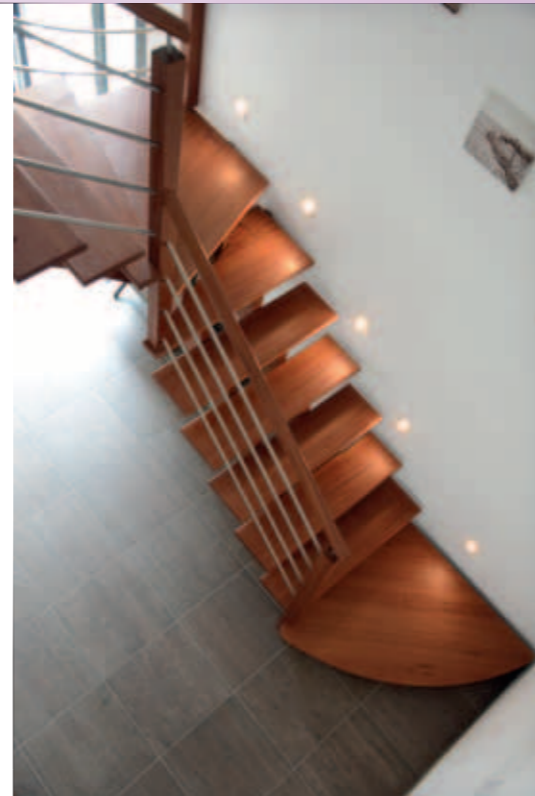

→ Eq-4 :
Vue sur
plaquette
de fixation
au sol.



↗ Eq-5 →
Escalier 2/4 tournant, en sapelli,
marche de départ S7, poteau T6,
main courante ronde.
Deux positionnements des doubles
crémaillères possibles.



Fo-1 →
Escalier 2/4 tournant sans contremarches rampe de départ T1.



Escaliers en Hévéa alliant l'esthétique moderne du bois lamellé collé au respect de l'environnement, en utilisant des bois issus de filières recyclées.



GAMME FOREST
Respect de l'environnement et facilité d'utilisation



→ **Fo-3**
Vue sur marche départ S1.

Fo-2 →
Escalier 1/4 tournant sans contremarches rampe de départ T3.

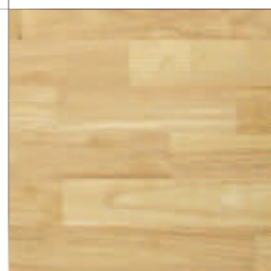

Fo-4 →
Escalier 2/4 tournant Poteau T1, marche départ S2.



← **Na-1 :**
Escalier hélicoïdal de type kit carré, structure sur limon laqué blanc, remplissage des rampes par vitrage complet, marches en bois exotique jaune.

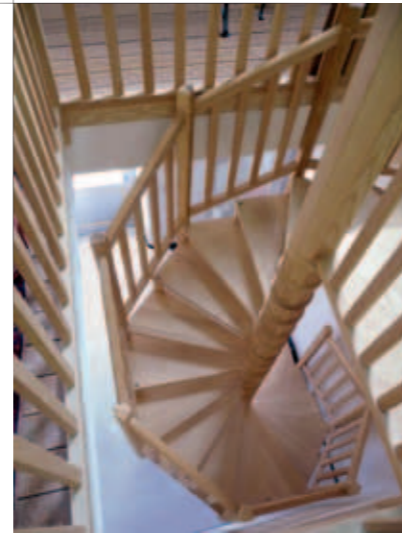

← **Na-2 :**
Escalier hélicoïdal de type kit octogonale frêne cérusé, structure sur entretoise extérieure, remplissage des rampes par balustres bois verticaux.

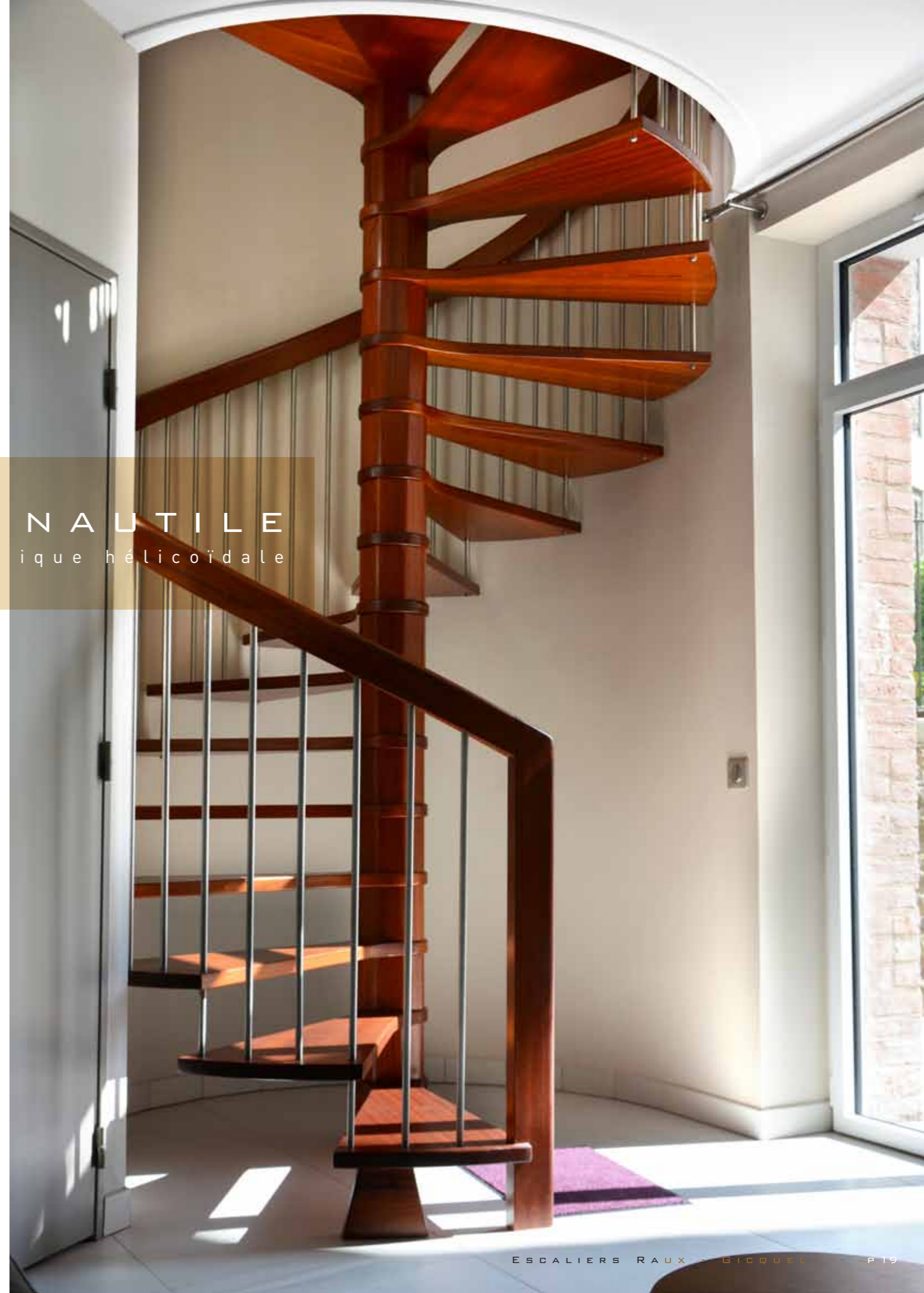

Escaliers hélicoïdaux. Adaptés aux espaces limités. Base carrée ou octogonale. Fût central octogonal ou tourné (en option). Grand choix d'essences, assemblages de matériaux très variés...

GAMME NAUTILE
Adaptabilité et esthétique hélicoïdale

Na-3 →
Escalier hélicoïdal de type kit carré en hêtre étuvé, structure sur entretoise extérieure en inox, fût central en inox, remplissage des rampes par 4 lisses inox.



Na-5 →
Escalier hélicoïdal de type circulaire avec main courante lamellé-collé, en bois exotique rouge. Structure sur entretoises extérieures et balustres inox, poteau de départ T3.



Na-4 →
Escalier hélicoïdal sur fût central et entretoise extérieure en bois tourné, rampe de départ avec poteau T4 remplissage par trois lisses inox, en bois exotique jaune.



➤ **Ri-1** : Détail tête de poteau T6 gamme rivage, choix des mains courantes bois rondes, carrés ou ovales.

Ri-2 ➔
Escalier 2/4 tournant sur limon en bois exotique rouge, avec contremarches, tête de poteau T6 sur poteau rond tourné, avec contremarches, remplissage des rampes en câble inox.



Escaliers avec mains courantes posées sur pitons inox. Poteaux carrés ou tournés (suivant options).
Nombreuses essences de bois au choix.

GAMME RIVAGE
Configurations de caractère



➤ **Ri-4**
Escalier 2/4 tournant sur limon, en bois exotique jaune, tête de poteau T6 sur poteau carré, sans contremarches, remplissage des rampes par lisses inox.



← **Ri-3** :
Détail d'une main courante inox.

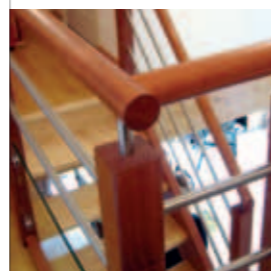

Ri-6 ➔
Détail assemblage des mains courantes sur poteau d'angle.

Ri-5 ➔
Escalier 1/4 tournant sur crémaillère à "l'anglaise" en bois exotique rouge, tête de poteau T6 sur poteau carré, sans contremarches, remplissage des rampes en câbles, marche de départ S1.





← **At-1**
Escalier ¼ tournant milieu structure en bois exotique rouge, marches en frêne gris, marche de départ galbée S7, poteaux T6, remplissage des rampes par lisses inox.



At-2 →
Escalier droit à deux volées en bois exotique rouge, marche de départ S1, remplissage des rampes par des câbles inox, main courante ronde et poteau T6.



Escaliers conçus sur limon central facilement adaptables à de nombreuses configurations

GAMME ATMOSPHERE
Rythme et lumière sur limon central



↗ → **At-3** : Escalier 2/4 tournant sur limon central laqué ral 7016, rampe à poteaux ronds inox. Marches en frêne blanc avec fixations invisibles.



← **At-4** :
Détail sur limon central sans plaque, fixation des marches apparentes et bouchons de finition.



At-5 →
Escalier droit en chêne sur limon central, marche de départ S2, remplissage des rampes par lisses inox. Possibilité de laquage de la structure et option de fixation des marches apparentes ou invisibles.





← **Ho-1 :**
Escalier 1/4 tournant bas en bois exotique jaune pour les marches et main courante, limons laqués blanc, sans contremarches.



← **Ho-2 :**
Escalier 1/4 tournant milieu sans marche de départ, poteau T3, sans contremarches, en bois exotique rouge.



Escaliers avec rampes composées de câbles ou de tubes inox. Soubassements de garde-corps d'étage en verre, bois, tôle perforée...

GAMME HORIZON
Matériaux et assemblages originaux



Ho-3 → ↓
Escalier 2/4 tournant en chêne, avec marche de départ galbée S7, poteau de départ T4, poteau T3, avec contremarches, remplissage des rampes par lisses inox vue sur passerelle vitrée.

Ho-4 →
Escalier 2/4 tournant structure laquée noire marches en frêne, marche de départ S2, poteau de départ T1, sans contremarches, remplissage des rampes par câbles inox.



Ho-5 →
Escalier 2/4 tournant en hêtre, sur crémaillère à « l'anglaise » marche de départ S1, poteau de départ T1, sans contremarches, remplissage des rampes par tubes inox.





➤ **Ep-1** : Escalier 2/4 tournant en bois exotique jaune, départ sur crémaillère à l'anglaise avec ajustage des marches sur mur en pierre, marche de départ S1, poteau de départ T1, sans contremarches, remplissage des rampes par balustres bois.

Ep-2 ➔
Escalier 1/4 tournant en bois exotique jaune, marche de départ S1, poteau de départ T1, sans contremarches, remplissage des rampes par balustres bois, rampe démontable.



Escaliers épurés en bois mettant en œuvre les techniques fondamentales d'assemblage : tenons et mortaises, chevilles à l'ancienne...
Nombreuses essences possibles.

G A M M E
Escaliers fondamentaux

É P U R E
de référence



➤ ➔ **Ep-4** : Escalier 2/4 tournant en bois exotique sapelli, marche de départ S3, poteau de départ T3, sans contremarches, remplissage des rampes par balustres bois, rampes bombées.



← **Ep-3** :
Escalier 2/4 tournant en bois exotique rouge, marche de départ S2, poteau de départ T3, sans contremarches, remplissage des rampes par balustres inox verticaux.



Ep-5 ➔
Escalier 2/4 tournant en bois exotique jaune, sans marche de départ, poteau de départ T1, avec contremarches, rampe bombée remplissage de celle-ci par balustres bois.





← **St-1 :**
Escalier droit marches et structure en chêne, marche de départ S7, avec contremarches remplissage de la rampe à balustres métalliques thermolaqués (alternance de balustres avec 2 ou 3 bagues) main courante MC1.



← **St-2**
Détail du poteau de départ en fonte. (voir configuration escalier ci-dessous)



Escaliers de style raffiné sur limon à la française ou à l'anglaise avec barreaux métalliques fixés sur le côté de la crémaillère ou directement sur le dessus des marches. Grand choix de personnalisation et de finition

G A M M E
É l é g a n c e e t

S T Y L E
l i g n e s r a c é e s



St-3 →
Escalier 2/4 tournant sur crémaillère à l'anglaise avec contremarches en bois exotique jaune rampe à balustres métalliques thermolaquées avec petite bague F2 et rosace en partie basse. Départ sur volute T7 marche de départ S3.



St-2 →
Escalier 1/4 tournant bas sur crémaillère dite à « l'anglaise » avec contremarches en bois exotique rouge, structure laquée blanche, poteau de départ T7 en fonte, balustre F2 sur marche de départ S3.



St-4 →
Escalier 1/4 tournant bas sur crémaillère dit "à l'anglaise" avec contremarches en bois exotique rouge mariant le vernis et le laquage blanc. Poteau de départ T7 avec corps en fonte. Balustre F2 reposant sur les marches. Marche de départ S3.



Tr-2 →
Escalier 2/4 tournant avec rampes bombées en chêne, avec contremarches, poteaux et balustres tournés, première marche et palier galbés, volute de départ T5.

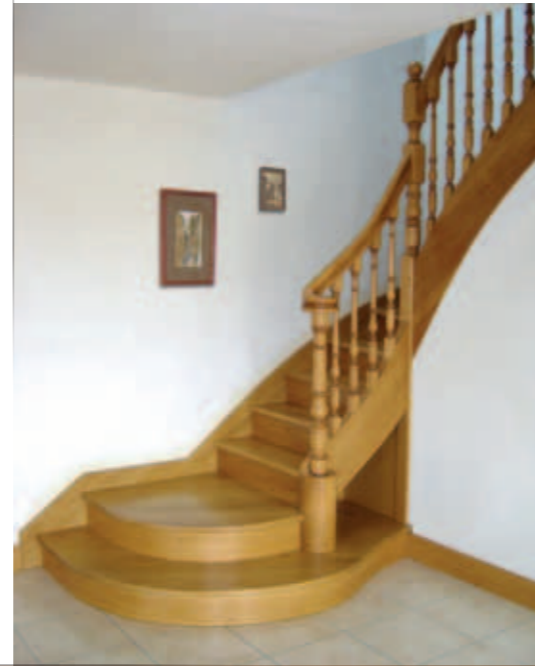

➤ **Tr-1 :** Réalisation historique respectant les procédés de fabrication de l'époque. Escalier en chêne 2/4 tournant sur limon débillardé. Poteau de départ et balustres reproduits d'après un modèle fourni.



Escaliers traditionnels avec balustres tournés, rampes bombées, limons moulurés, poteaux tournés....

GAMME TRADITION
Noblesse des escaliers authentiques



➤ → **Tr-3 :** Modèle d'escalier en sapelli 1/4 tournant milieu sur crémaillère découpée avec marches débordantes. Marche de départ double de type S8. Volute de départ formée d'un ensemble de balustres tournés et laqués dit "américain". Main courante MC1.



← **Tr-4 :**
Poteau de départ travaillé type T10.

Tr-5 →
Escalier 4/4 tournant en chêne évoluant autour d'un poteau tourné rond (diamètre 200 mm). Rampe extérieure octogonale constituée de poteaux d'angle tournés surmontés de boules. Poteau de départ principal surmonté d'une boule en verre. Marche de départ S4.



➔ Pa-1
Escalier 1/4 tournant en iroko sur crémaillères découpées.



← Pa-2
Vue sur un escalier droit partant d'un palier d'arrivée d'un autre escalier.



↓ Pa-6
Garde-corps inox avec câbles et soubassement vitrage 44/2 clair sur pinces.



← Pa-7
Escalier 3/4 tournant en iroko sur crémaillères découpées.

↓ Pa-8
Garde-corps métallique thermolaqué avec câbles et soubassement vitrage 44/2 clair sur pinces.



Escaliers d'extérieurs contemporains ou traditionnels avec de nombreuses configurations possibles et lames de terrasse thermochauffées

GAMME PAYSAGE

Le "Plus" architectural des éléments extérieurs

↓ Pa-9
Lames de terrasse en bois thermo chauffées essence frêne et autre sur demande.
Pour plus d'information, n'hésitez pas à nous contacter



← Pa-3
Habillage de toute la façade d'un bâtiment. Rampes sur escaliers béton et garde-corps de coursive en pin traité.



➔ Pa-10
Exemple de gerbière (type "Croix de St André")



← Pa-4
Habillage d'un escalier en pierre par rampe classique poteaux barreaux droits.



Pa-5 →
Escaliers 1/4 tournant haut en iroko avec rampe extérieure bombée sur crémaillère.



← Ex-1



← Ex-2

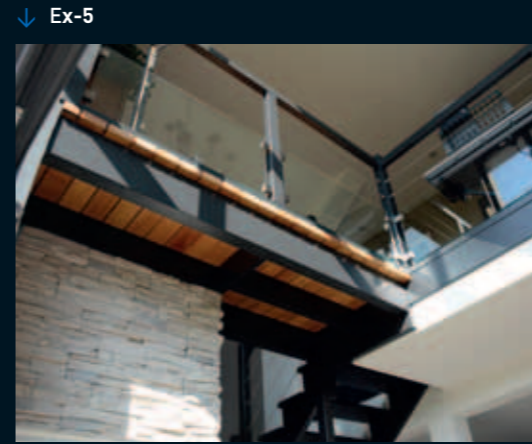

↓ Ex-5



Ex-6 →



Escaliers répondant à des configurations spéciales et à une conception sortant des cadres conventionnels.

GAMME EXCEPTION

Quand le sur-mesure devient exceptionnel



← ↓ Ex-3



↑ Ex-4

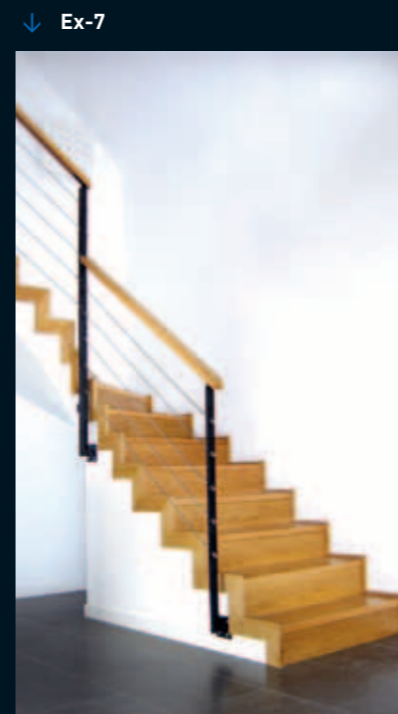

↓ Ex-7

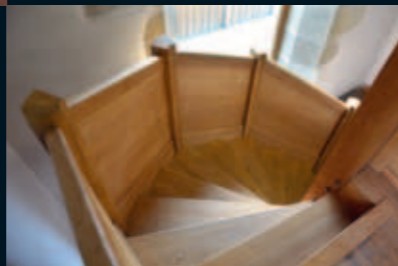

Redonnez une nouvelle vie à votre escalier !

Nous vous proposons de "relooker" votre ancien escalier pour redonner un nouveau style à votre intérieur

Grâce aux nouveaux procédés de fabrication et au grand choix de matériaux, nous pouvons vous proposer de nombreuses configurations de rénovation, ainsi que des poteaux, des garde-corps et autres options à positionner sur votre ancien escalier.

Pour plus d'information, n'hésitez pas à nous contacter

AVANT ←

→ APRÈS

→ AVERTISSEMENT

Nos escaliers, en partant de nos ateliers, ont été contrôlés et validés conformes. Le bois est un matériau vivant pouvant se dégrader. Nous vous conseillons d'appliquer le plus rapidement possible un produit de finition (suite à la pose) dans un délai maximum de 3 semaines. Une mise en température progressive de votre maison est

sous l'effet de différents éléments (humidité, lumière, coups, salissures,...). Tous nos escaliers sont livrés poncés, prêts à être teintés ou peints. Les Escaliers Raux Gicquel ne pourront être tenus pour responsables d'éventuelles dégradations entraînées par l'absence de protection ou la protection souhaitable.

→ LES CONFIGURATIONS COURANTES D'ESCALIERS

Ces perspectives d'escaliers vous permettront de visualiser les modèles les plus couramment rencontrés. Les 1/4 tournant (Q), les droits (D), les 2/4 tournant (DQ) et les 1/2 tournant (DT).



→ LES ESSENCES DE BOIS ET LAQUAGES

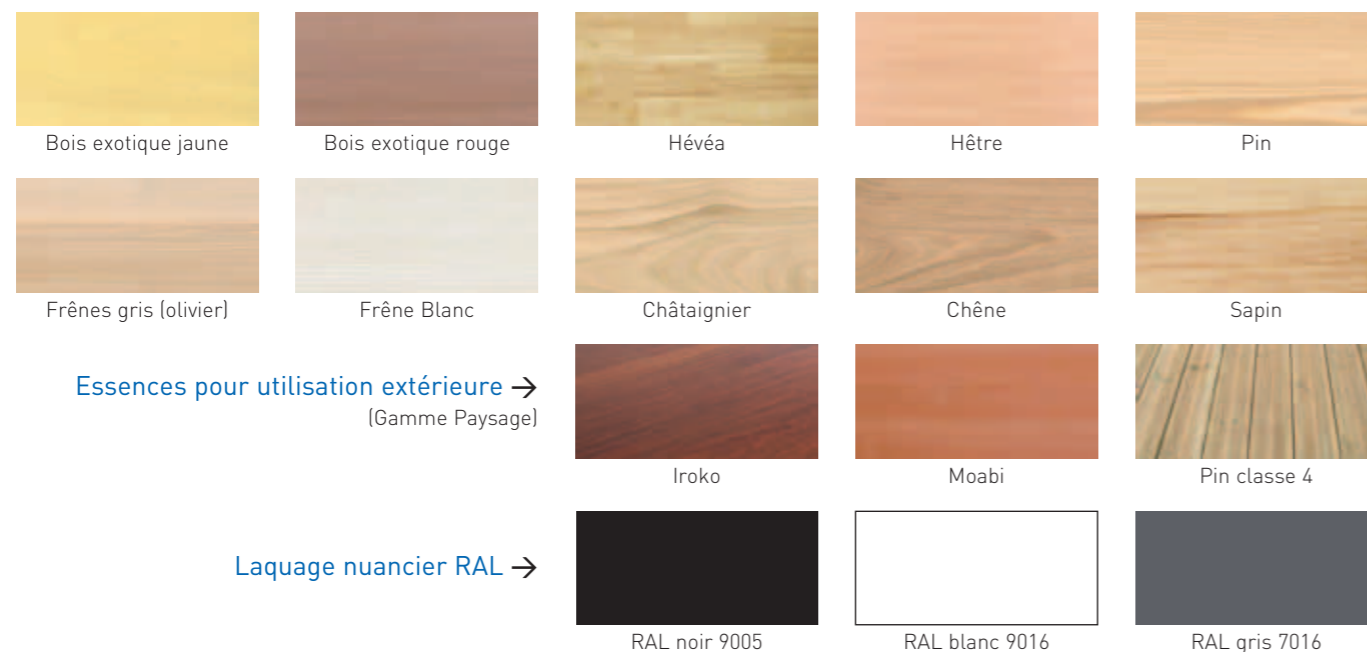

→ LES LIMONS BOIS

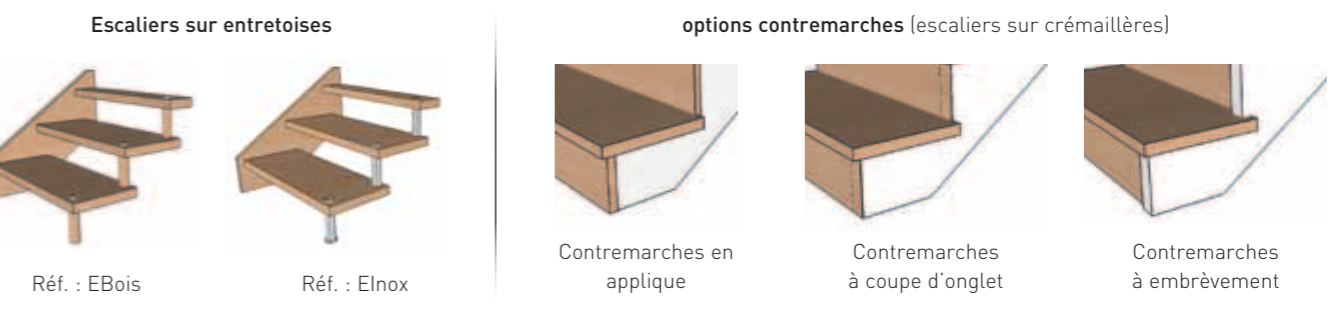
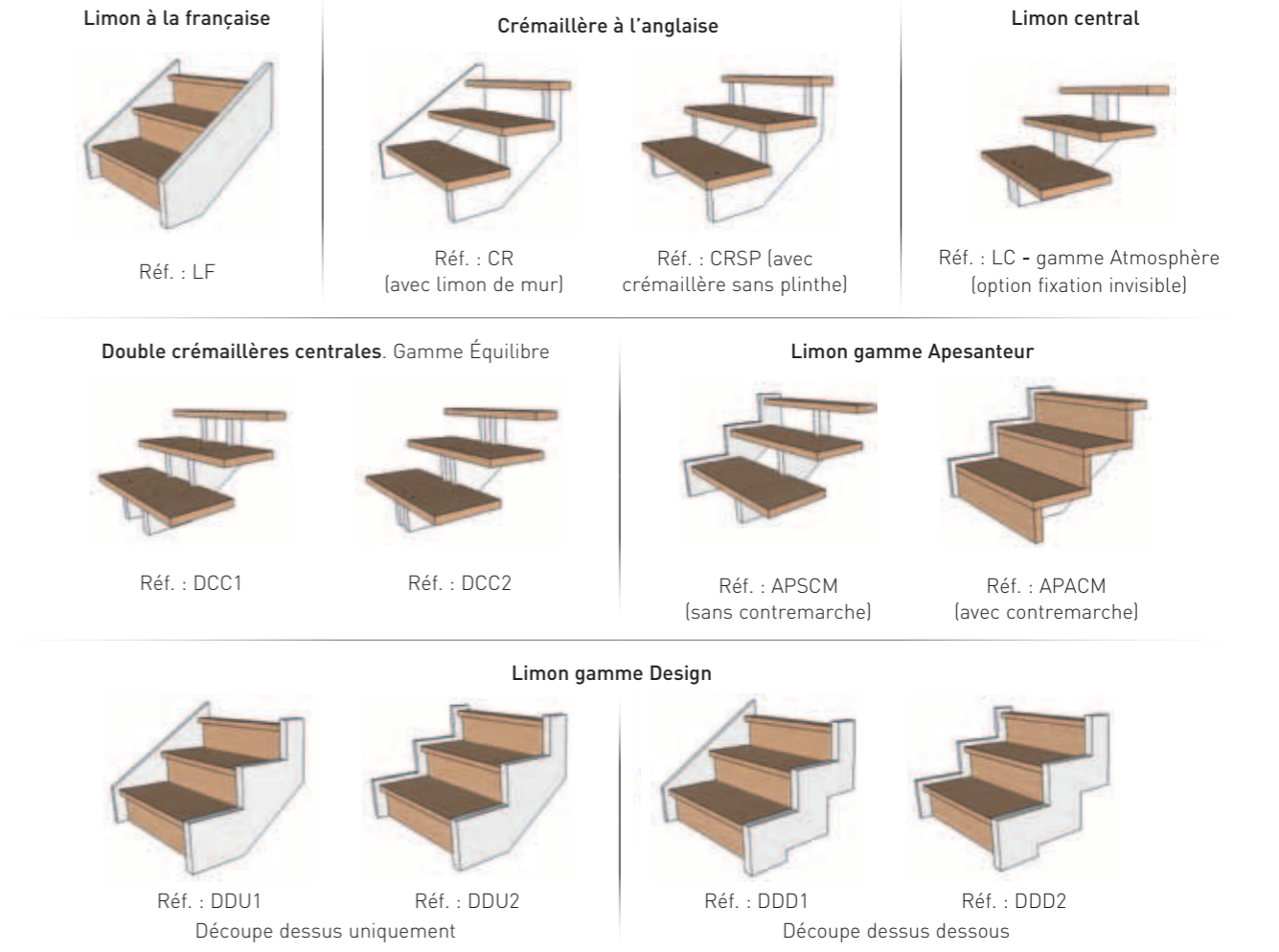

→ LES LIMONS MÉTALLIQUES

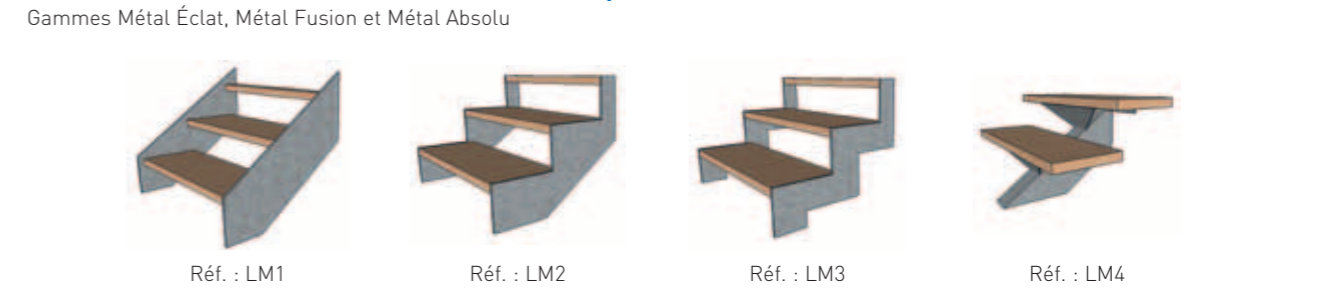

→ LES MARCHES DE DÉPART

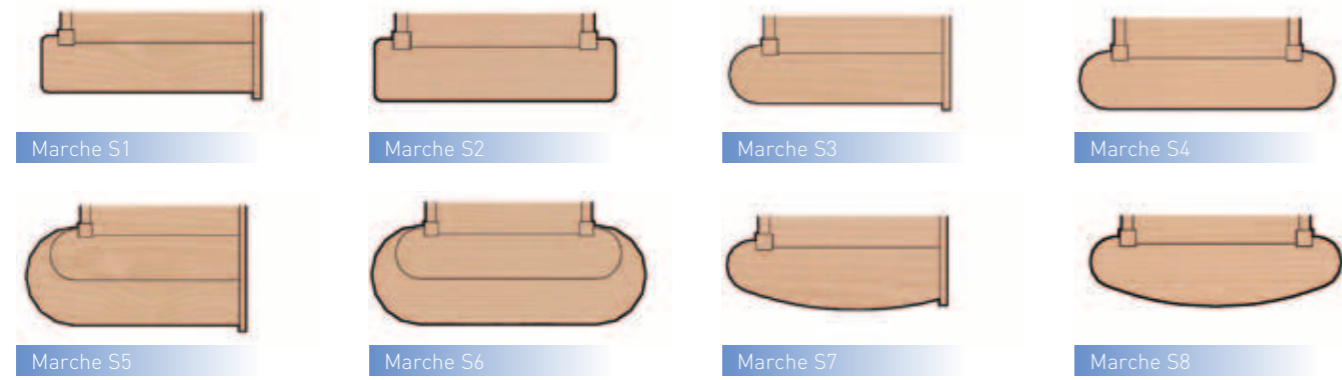

→ LES NEZ DE MARGE

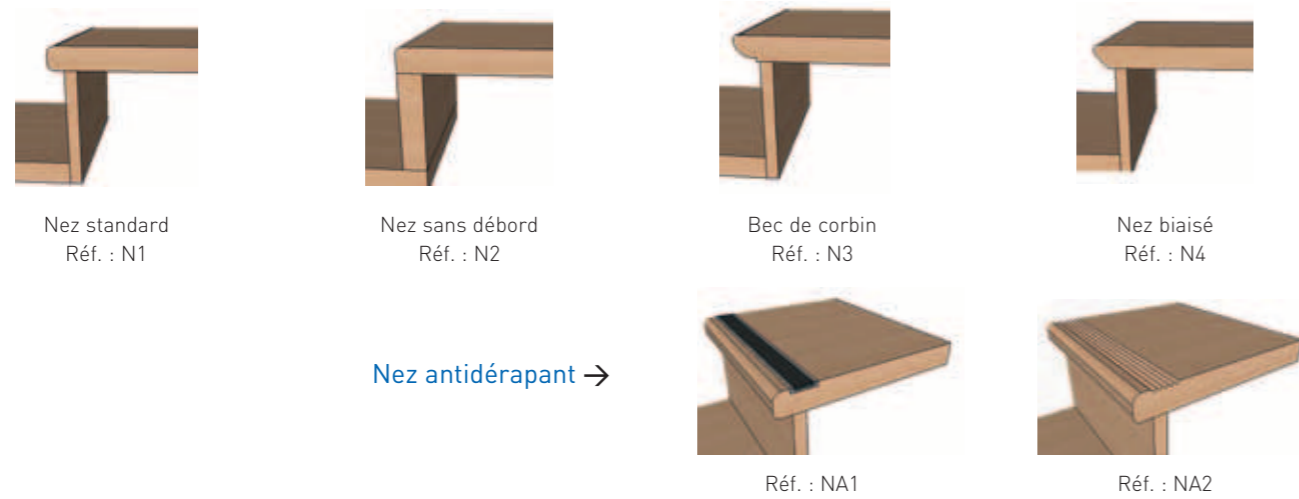

→ HABILLAGE DE DALLE

Habillage pour rampe structure bois →



Habillage pour rampe structure métallique ↓

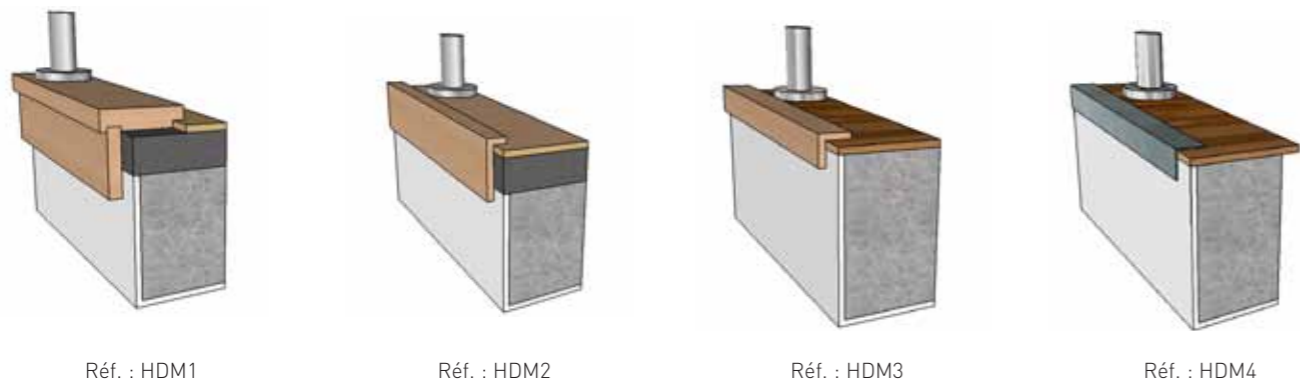

→ LES MAINS COURANTES



→ LES BALUSTRES DROITS



→ LES TÊTES DE POTEAUX

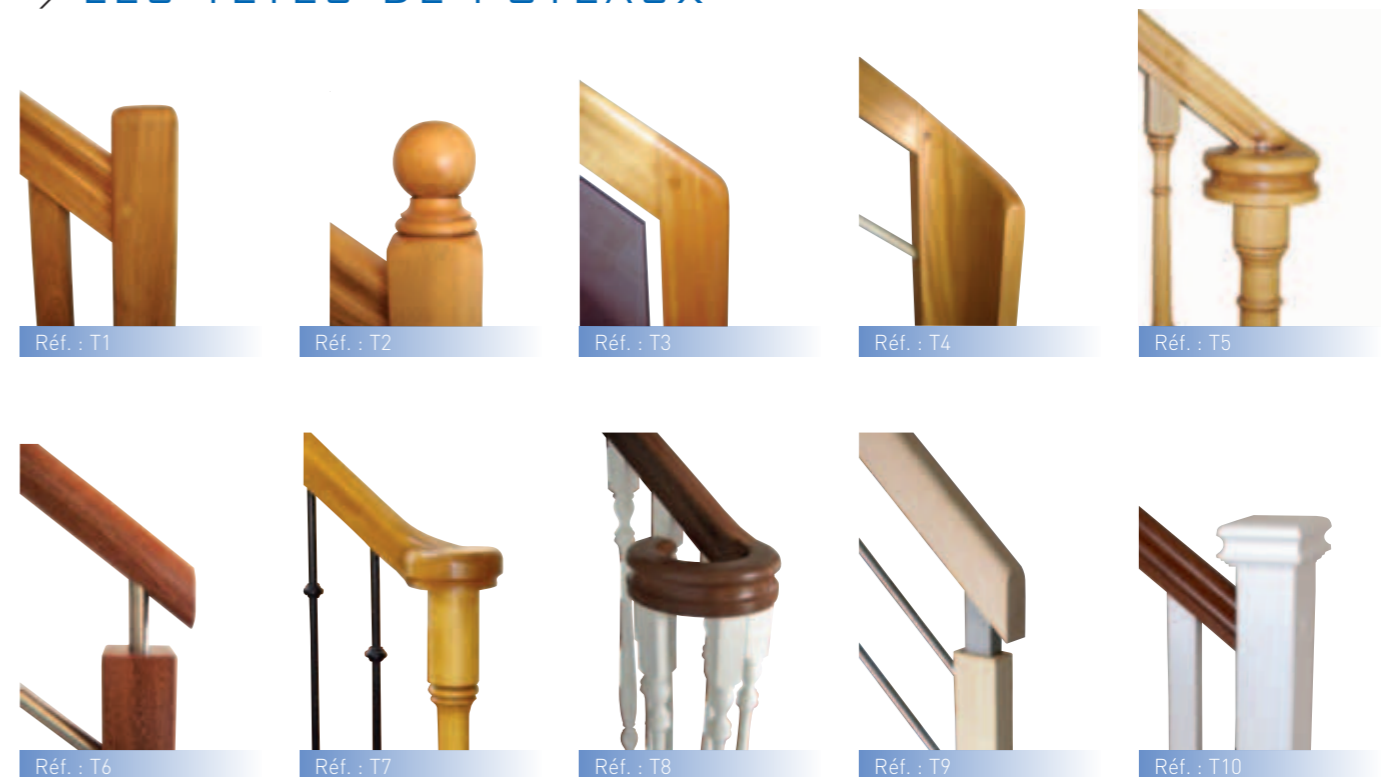

→ LES POTEAUX MÉTAL

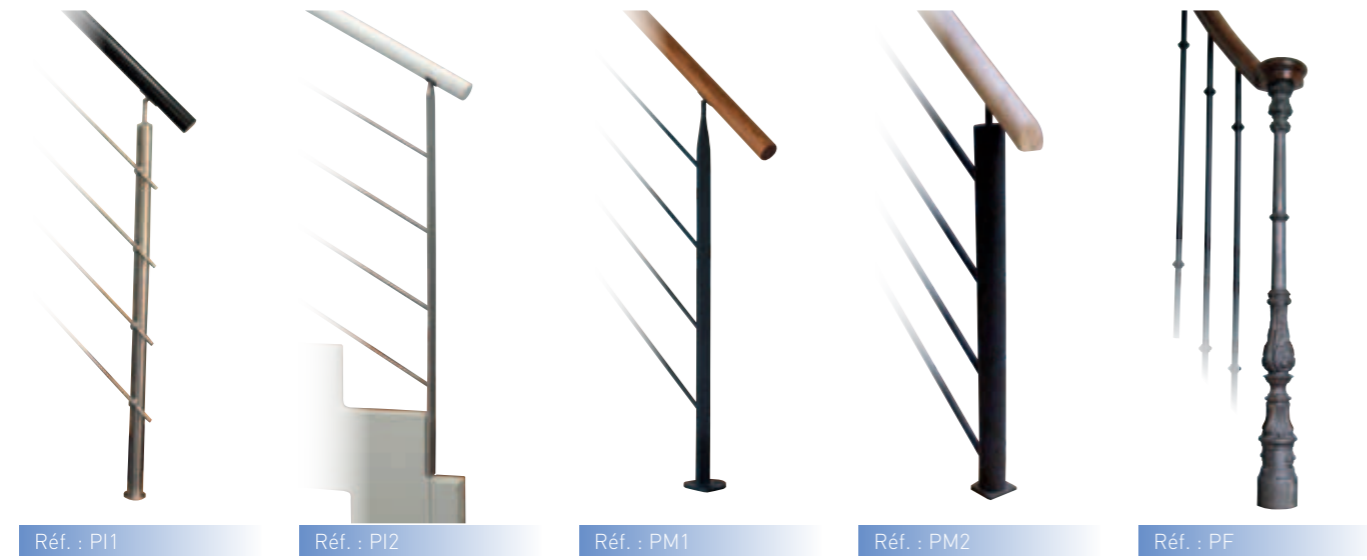

Réf. : PI1

Réf. : PI2

Réf. : PM1

Réf. : PM2

Réf. : PF

→ REMPLISSAGE DES GARDES-CORPS STRUCTURE MÉTAL

Options pour les gammes Équilibre, Rivage, Atmosphère, Horizon, Paysage, Nautile, Forest, Apesanteur et Design



Soubassement vitrage sur pinces - Réf. GCM1

Soubassement vitrage sur pinces - Réf. GCM2

Soubassement tôle perforée déco - Réf. GCM3

→ SOUSBASSEMENTS TôLES PERFORÉES

Options pour les gammes Équilibre, Rivage, Atmosphère, Horizon, Paysage, Nautile, Forest, Apesanteur et Design

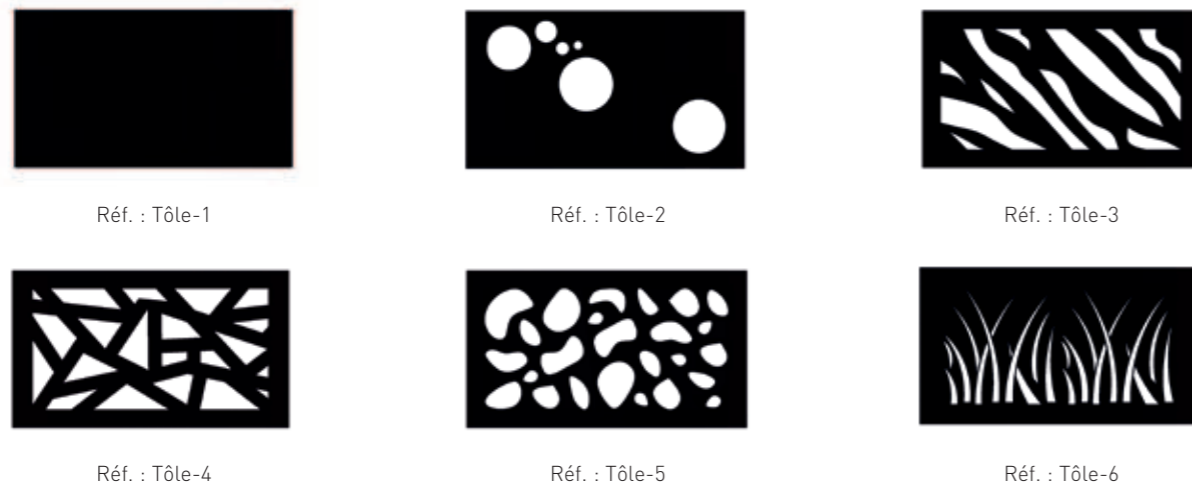

Réf. : Tôle-1

Réf. : Tôle-2

Réf. : Tôle-3

Réf. : Tôle-4

Réf. : Tôle-5

Réf. : Tôle-6

→ REMPLISSAGE DES GARDES-CORPS STRUCTURE BOIS

Options pour les gammes Équilibre, Rivage, Atmosphère, Horizon, Paysage, Nautile, Forest, Apesanteur et Design

Lisses horizontales ↓

3 matériaux différents :

- Lisse laquée Blanc ou Noir de base (Option de couleur suivant la gamme RAL)
- Lisse Inox Brossé
- Câble Inox

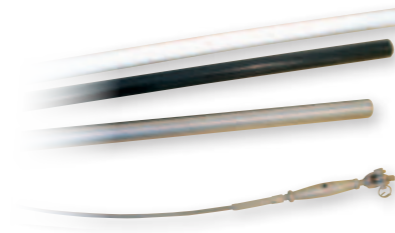

Réf. : LLAQUE - Réf. : LINOX - Réf. : CÂBLE

Soubassement bois ↓

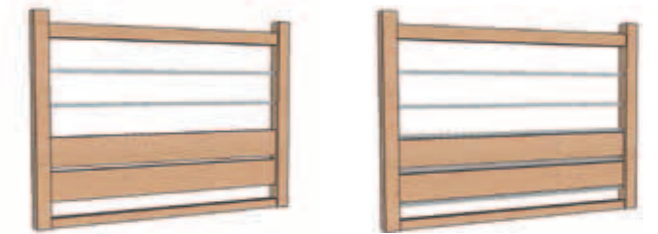

Soubassement bois
Réf. SB1

Soubassement bois
+ 3 lisses inox - Réf. SB2

↓ Soubassement verre



Soubassement + lisse bois + vitrage - Réf. SV1

Soubassement 2 lisses inox + vitrage - Réf. SV2

Soubassement + vitrage sur pinces - Réf. SV3

Vitrage sur pinces
Réf. GCV1



Vitrage - Réf. GCV2

Vitrage clair

Vitrage bronze

Vitrage opale

↓ Soubassement tôle

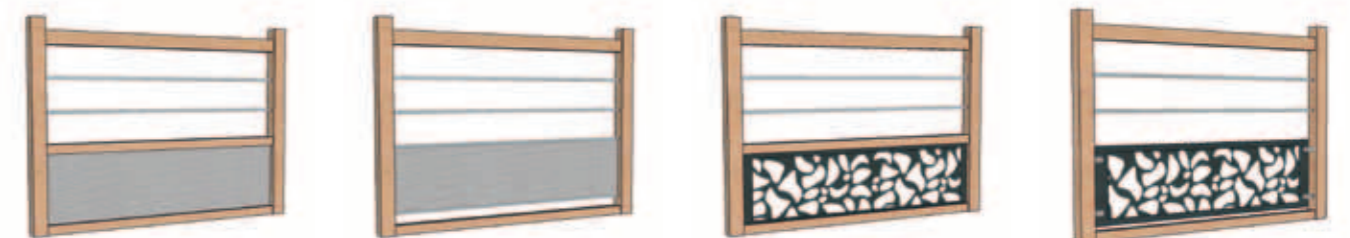

Soubassement lisse bois + tôle perforée - Réf. ST1

Soubassement + tôle perforée - Réf. ST2

Soubassement lisse bois + tôle perforée déco Réf. ST3

Soubassement + tôle perforée déco sur pinces - Réf. ST4

→ LES BALUSTRES BOIS

(options pour la gamme tradition)

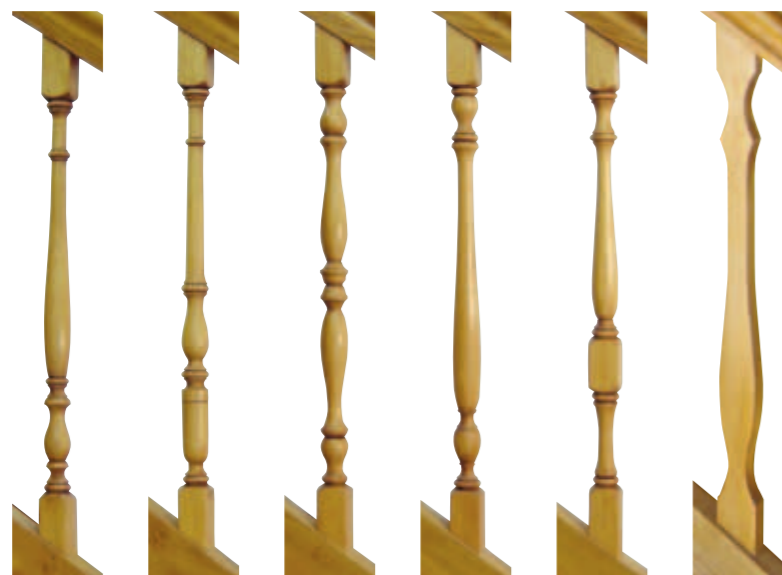

Balustre tourné N°50 Balustre tourné N°40 Balustre tourné N°30 Balustre tourné N°20 Balustre tourné N°10 Balustre Belle-Île

→ LES BOULES DE POTEAUX

(options pour la gamme tradition)



Boules laiton Boule verre spirale
Boule verre orchidée Boule verre œuf ambré

→ LES BALUSTRES MÉTALLIQUES

(options pour la gamme Style)

Les balustres métalliques vous sont proposés soit avec une couche d'apprêt soit avec une finition thermolaquée suivant la gamme RAL.



Les bagues peuvent être positionnées en atelier suivant votre souhait, ce qui permet ainsi de créer le modèle de votre choix. Elles sont imprégnées d'une couche d'apprêt, d'une finition thermolaquée, ou encore en laiton.



Réf. F1 Réf. F2 Réf. L1 Réf. L2 Réf. L3 Réf. L4 Réf. L5 Réf. L6

→ LES KITS DE VERNIS

Nos kits sont composés de vernis prêt à l'emploi. Ces kits sont des mono-composants sans additif de durcisseur, ce qui facilite leur mise en œuvre. Ils sont disponibles en :

- Incolore (en stock)
- Chêne clair (en stock)
- Chêne moyen (sur commande)



LES NORMES : NF - ERP - PMR

Normes françaises - Normes ERP (Établissements Recevant du Public) - Normes PMR (Personnes à Mobilité Réduite)

Nos escaliers sont réalisés conformément aux normes françaises NFP 21-210 et XP P21-211 de septembre 2003 relatives à la terminologie et aux spécifications des escaliers bois ainsi qu'à la norme NF P21-012 de juin 1988 sur règles de sécurité relatives aux dimensions des garde-corps et rampes d'escalier.

Règlementation accessibilité:
Les escaliers des logements individuels construits pour être loués doivent répondre aux obligations en vigueur d'accessibilité. Ces obligations sont les suivantes:
→ Largeur de passage supérieur à 800 mm
→ Hauteur des marches inférieure à 180mm

→ Giron supérieur à 240mm
→ Pas de débord excessif des nez de marche par rapport à la contremarche.
→ Comporter une main courante continue, rigide et facilement préhensible se prolongent au départ et à l'arrivée de l'escalier sans pour autant créer d'obstacle à la circulation.

Les escaliers des Bâtiments d'Habitation Collectifs (BHC) ainsi que Etablissement Recevant du Public (ERP) sont également soumis à des normes et contraintes différentes.
Pour plus d'information nous contacter (voir coordonnées au dos de la couverture).

Soucieuse de toujours faire évoluer la qualité de ses modèles, la société Raux-Gicquel se réserve le droit de modifier à tout moment leurs caractéristiques.

ASSUREZ LA POSE DE VOTRE ESCALIER



ESCAPOSE

Avec notre filiale «Escapose», vous bénéficiez de tout notre savoir-faire et de notre expérience pour installer votre modèle d'escalier dans des conditions optimales. Nous intervenons sur les départements 22-35-29-56-50-44-49-85.

CONTACT : SARL ESCAPOSE

Z.A. Le Beaufeuillage - BP 17 - 22520 BINIC
Tél. : 02 96 73 70 26 - Mob. : 06 11 81 33 28 et 06 21 71 11 03
Fax : 02 96 73 37 10



ESCALIERS RAUX-GICQUEL

E s c a l i e r s p e r s o n n a l i s é s s u r m e s u r e



→ CONTACT :

Z.A. Le Beaufeuillage
BP 17 - 22520 BINIC
Tél. : **02 96 73 70 26**
Fax : 02 96 73 37 10
E-Mail : escaliers@rauxgicquel.fr

→ ACCÈS :

→ SHOW-ROOM :

RENNES
7 rue Henri Pollès
35136 Saint-Jacques-de-la-Lande

NANTES
Hall expo
16 rue Arago - ZAC gesvrine
44240 la chapelle/erdre

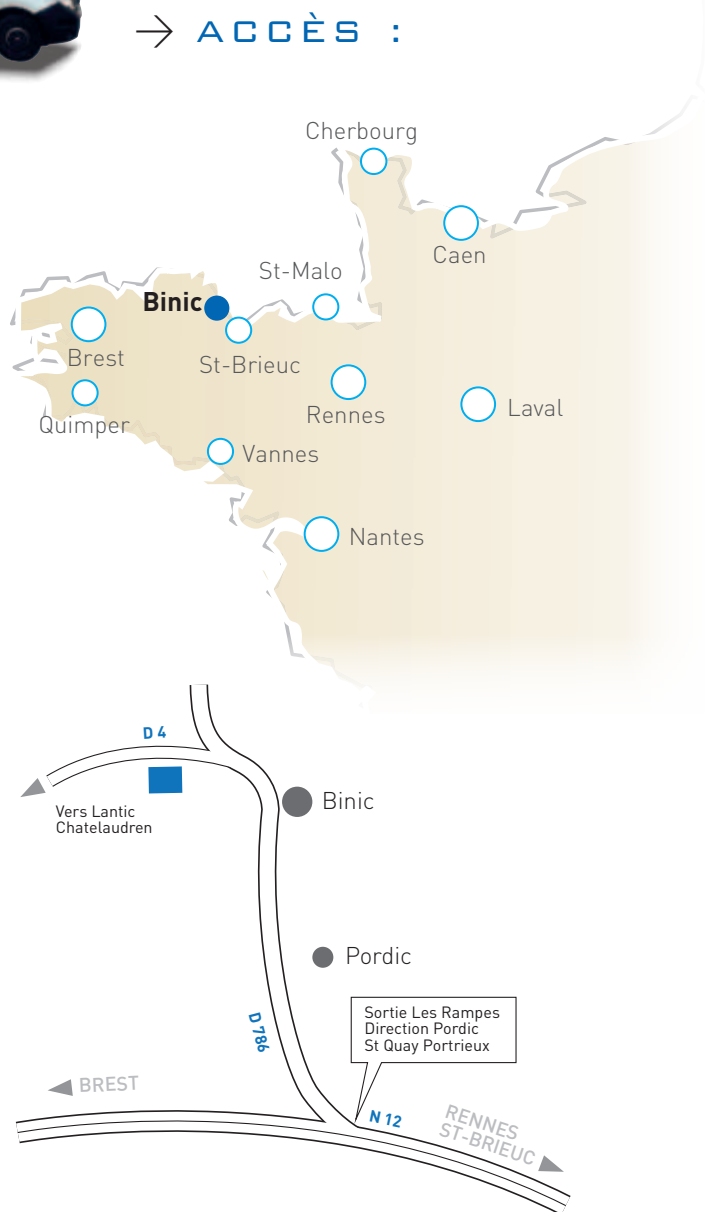
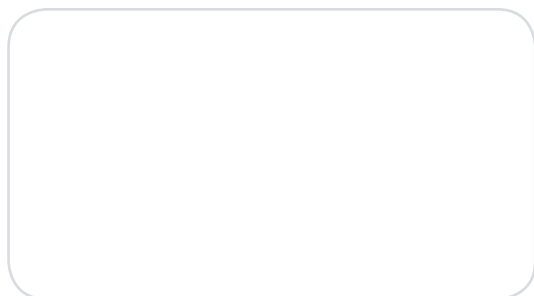

www.rauxgicquel.fr



Optez pour la préservation de l'environnement avec notre gamme "FOREST"



La Société RAUX GICQUEL est certifiée ISO 9001 depuis 2008